

EP-132 BA

MÁQUINA DE HELADO
SOFT



Enfriado por aire

Se necesita una distancia mínima de 300mm al lado izquierdo, derecho y posterior de la máquina para el correcto desempeño de la misma.



Electricidad

Se necesita una conexión eléctrica dedicada. Consulte a electricista sobre especificaciones de cable y de enchufe para averiguar si se puede instalar la máquina de 60 Hz .



Personalización

La personalización del producto puede estar disponible bajo pedido desde la fábrica.

Característica

Ofrece todo tipo de helado suave, como helado bajo o sin grasa, crema de helado, yogurt. Se ofrece tres sabores al mismo tiempo, dos sabores separados y un combinado. Es su socio indispensable para negocio de helado.



EP-132 BA

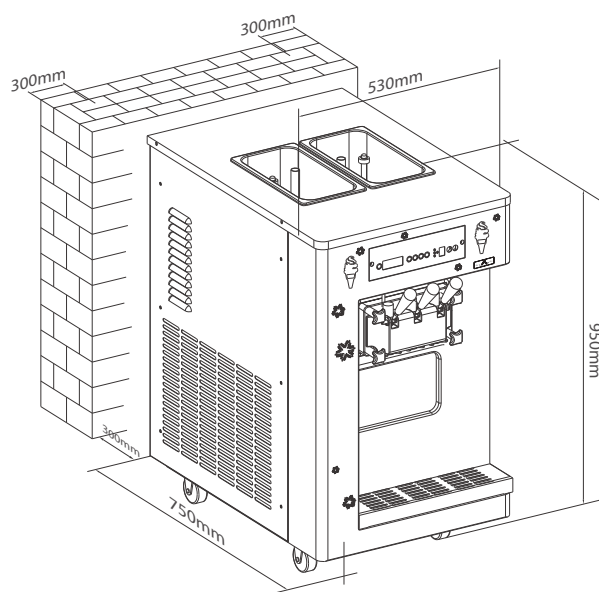

Peso	Kgs.	Sistema de enfriamiento	Enfriamiento por aire
Neto	146	Voltaje	220v/60Hz
Total	180		
Dimensiones	Cm.		
Largo	53		
Ancho	75		
Altura	95		
Electricidad	Máximo tamaño de fusible	Mínima ampacidad del circuito	Polos (P) Hilos(W)
220/60/1	35	15	2P 3W

Modelo	Sabores	Capacidad de prod.	Tolva de Mezcla	Cilindro	Potencia	Capacidad del compresor	Refrigerante	Opcional
EP-132BA	2+1 mixto	32L/H	2*6.5L	2*2L	2500W	1.25 HP	R404A	Dispensador de cono

Ilustraciones de las funciones

1 Regulación del microprocesador

Regula todo el proceso de refrigeración y mantiene una viscosidad constante del producto, ajustable mediante la modificación de la viscosidad entre el nivel 1 y el nivel 8 en el panel frontal.



2 Indicador auditivo de mezcla

Cuando queda poca mezcla en la tolva, se activa una alarma auditiva para informar al usuario que debe agregar más mezcla en las tolvas.



3 Muestra el número de conos dispensados

Muestra el número de conos descargados en el panel de control. Control de ventas



4 Medida de seguridad

Se apaga para la autoprotección cuando se produce una sobrecarga del motor o un sobrecalentamiento del compresor debido a una alimentación eléctrica o un voltaje anormal de la fuente de alimentación



5 Modo Stand By

La máquina entra automáticamente en modo de espera después de dos horas de inactividad y reanuda el funcionamiento normal después de presionar cualquier tecla o manija.

